

Задвижка клиновая СТМ 0 11



Предназначены для герметичного перекрытия потока среды в технологических установках в нефтяной, газовой, химической, металлургической, энергетической промышленности, хранении и транспортировании сжиженного природного газа.



Номинальный диаметр	DN 50÷1500 мм
Номинальное давление	PN 1,6÷42,0 МПа
Материал корпуса	ст. 20, ст. 09Г2С, ст. 12Х18Н12М3ТЛ, А216 WCB, А352 LCB, А351 CF8М Специальное исполнение по запросу
Производственный ряд	PN 1,6÷2,5 МПа DN 50÷1500 мм PN 4,0÷10,0 МПа DN 50÷900 мм PN 16,0÷25,0 МПа DN 50÷600 мм PN 42,0 МПа DN 50÷300 мм
Климатическое исполнение	ГОСТ 15150-69
Рабочая температура	-196°С ÷ +600°С - широкий диапазон рабочих температур в зависимости от применяемых материалов
Форма фланцев	ГОСТ 12815-80 Специальное исполнение по запросу
Стандарт испытания герметичности в затворе	ГОСТ 9544-2015
Оснащение исполнительным механизмом	Ручной, электрический, пневматический Специальное исполнение по запросу

Конструкция клиновой задвижки

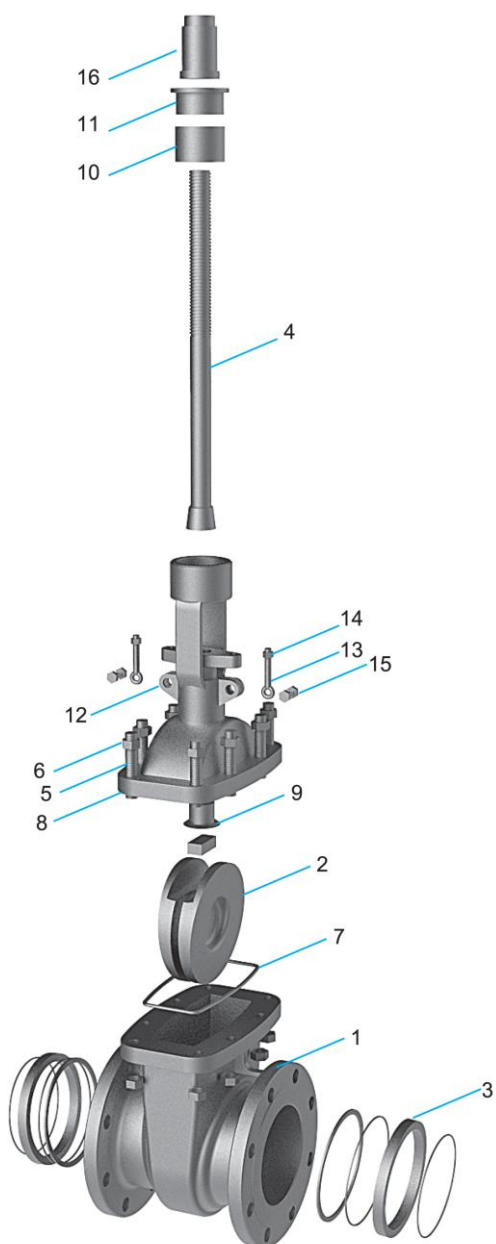

1	Корпус	9	Седло сальника
2	Клин	10	Сальник
3	Седло	11	Сальниковая манжета
4	Шпindel	12	Фланец сальника
5	Болт	13	Болт откидной
6	Гайка	14	Гайка
7	Прокладка	15	Штифт
8	Крышка	16	Подшипник

Стандартное исполнение

Полнопроходная конструкция
Упругий клин, Жёсткий клин
Сменное седло
Самоцентрирующий сальник
Крышка с соединением на болтах

Специальное исполнение

Крышка самоуплотняющаяся или со спирально-навитой прокладкой
Конструкция клина с мягким уплотнением
Сильфонное уплотнение

Отличительные особенности

Задвижка изготавливается в исполнениях корпуса: фланцевое, под приварку
Установочное положение задвижки на вертикальном трубопроводе – любое
Установочное положение задвижки на горизонтальном трубопроводе – шпинделем вверх
При наклонном или горизонтальном положении задвижки должна быть предусмотрена дополнительная опора под привод
Направление подачи среды – с любой стороны магистральных фланцев
Ограничительное кольцо устанавливается по требованию заказчика
Конструкция полнопроходной клиновой задвижки обеспечивает свободный проход механических очистных и диагностических устройств

Номинальный диаметр	DN50	DN80	DN100	DN150	DN200÷DN250	DN300÷DN400	DN500÷DN800
Коэффициент гидравлического сопротивления (ζ)	0,5	0,4	0,2	0,1	0,08	0,07	0,06

Монтажные и габаритные размеры

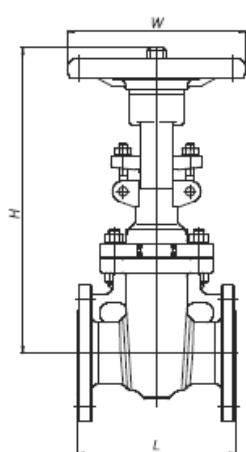

PN 1,6 МПа, PN 2,5 МПа

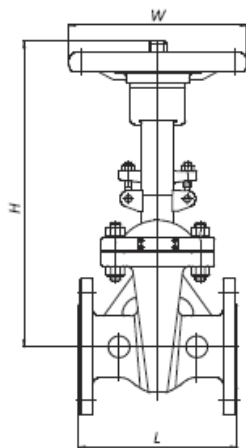

PN 4,0 МПа

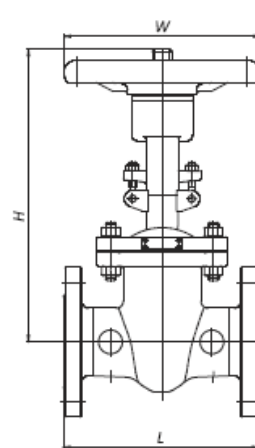

PN 6,3 МПа, PN 10,0 МПа

ПОД ПРИВАРКУ

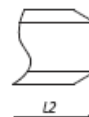

ПОД ПРОКЛАДКУ
ОВАЛЬНОГО
СЕЧЕНИЯ

PN 1,6 МПа, PN 2,5 МПа

DN	50	65	80	100	125	150	200	250	300	350	400	450	500	600	700	800	900	1000	1200	1500
L	178	190	203	229	254	267	292	330	356	381	406	432	457	508	610	660	711	762	914	1067
L1	191	203	216	241	267	279	305	343	368	394	419	445	470	521	-	-	-	-	-	-
L2	216	241	283	305	381	403	419	457	502	572	610	660	711	813	914	965	1060	1067	-	-
H	341	371	402	472	530	587	743	904	1047	1172	1297	1433	1590	1898	2050	2533	2800	-	-	-
W	200	200	250	280	300	300	350	400	450	500	600	680	750	800	-	-	-	-	-	-
Вес, кг	20	30	33	49	60	75	120	205	290	400	511	650	789	1200	1800	3060	3500	-	-	-

PN 4,0 МПа

DN	50	65	80	100	125	150	200	250	300	350	400	450	500	600	700	800	900
L	216	241	283	305	381	403	419	457	502	762	838	914	991	1143	1346	1524	1727
L1	232	257	298	321	397	419	435	473	518	778	854	930	1010	1165	1371	1552	1755
L2	216	241	283	305	381	403	419	457	502	762	838	914	991	1143	1346	1524	1727
H	345	376	407	478	535	618	765	929	1094	1188	1329	1455	1860	2030	-	-	-
W	200	200	250	300	300	350	400	450	500	550	680	750	920	-	-	-	-
Вес, кг	24	36	47	69	89	123	196	333	440	710	950	1405	1720	2770	3312	5200	6700

PN 6,3 МПа, PN 10,0 МПа

DN	50	65	80	100	125	150	200	250	300	350	400	450	500	600	700	800	900
L	292	330	356	432	508	559	660	787	838	889	991	1092	1194	1397	1549	1778	2083
L1	295	333	359	435	511	562	664	791	841	892	994	1095	1200	1407	1562	1794	2096
L2	292	330	356	432	508	559	660	787	838	889	991	1092	1194	1397	1549	1778	2083
H	377	443	465	525	610	672	820	983	1120	1283	1429	1572	1757	1985	2230	2300	2950
W	200	250	280	300	400	450	500	680	750	700	-	-	-	-	-	-	-
Вес, кг	39	52	88	114	-	285	413	650	800	1140	1700	2268	2850	3500	-	-	-

Монтажные и габаритные размеры

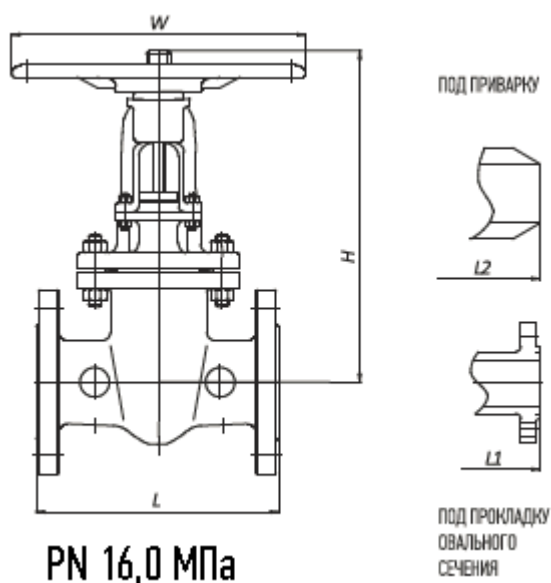

PN 16,0 МПа

PN 16,0 МПа

DN	50	65	80	100	125	150	200	250	300	350	400	450	500	600
L	368	419	381	457	559	610	737	838	965	1029	1130	1219	1321	1549
L1	371	422	384	460	562	613	740	841	968	1039	1140	1232	1334	1568
L2	368	419	381	457	559	610	737	838	965	1029	1130	1219	1321	1549
H	445	480	513	613	730	834	875	1040	1150	1360	1520	1830	2100	2610
W	300	300	350	400	500	600	600	650	700	-	-	-	-	-
Вес, кг	72	101	130	197	285	404	650	1376	1177	1500	1920	-	-	-

PN 25,0 МПа

DN	50	65	80	100	125	150	200	250	300	350	400	450	500	600
L	368	419	470	546	673	705	832	991	1130	1257	1384	1537	1664	1943
L1	371	422	473	549	676	711	842	1001	1146	1276	1406	1559	1686	1971
L2	368	419	470	546	673	705	832	911	1130	1257	1384	1537	1664	1943
H	462	512	550	752	927	1120	1390	1524	1850	2180	2210	-	-	-
W	300	350	400	550	550	600	700	800	-	-	-	-	-	-
Вес, кг	85	130	170	304	-	646	1100	1600	2106	2700	3500	-	-	-

PN 42,0 МПа

DN	50	65	80	100	125	150	200	250	300
L	451	508	578	673	794	914	1022	1270	1422
L1	454	514	584	683	807	927	1038	1292	1444
L2	451	508	578	673	794	914	1022	1270	1422
H	520	630	730	880	1020	1120	1350	1600	1900
W	300	350	400	500	600	700	800	-	-
Вес, кг	300	350	400	500	600	700	800	-	-

Варианты оснащения исполнительными механизмами



Многооборотные приводы AUMA обеспечат расширенные возможности контроля потоков: расширенный диапазон времени перекрытия, высокую точность и адаптацию к любым условиям работы, безопасное управление и интеллектуальное взаимодействие с арматурой



Цилиндрические и конические многооборотные редукторы AUMA, производимые с использованием высококачественных материалов и технологий сборки, гарантируют надежность конструкции при работе, эксплуатацию в любых климатических условиях, а также во взрывоопасных зонах



Комбинация редуктора и многооборотного электропривода AUMA: передаточное отношение позволяет использовать многооборотные приводы меньших размеров, а соответственно и менее дорогостоящих

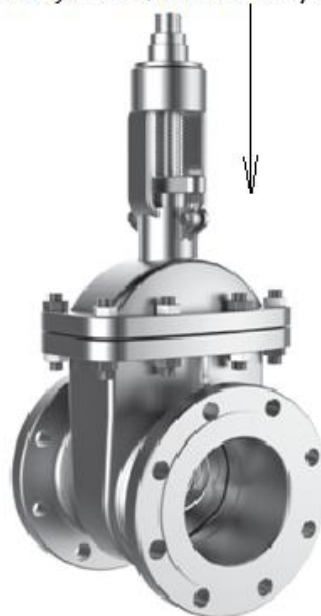

Варианты оснащения исполнительными механизмами

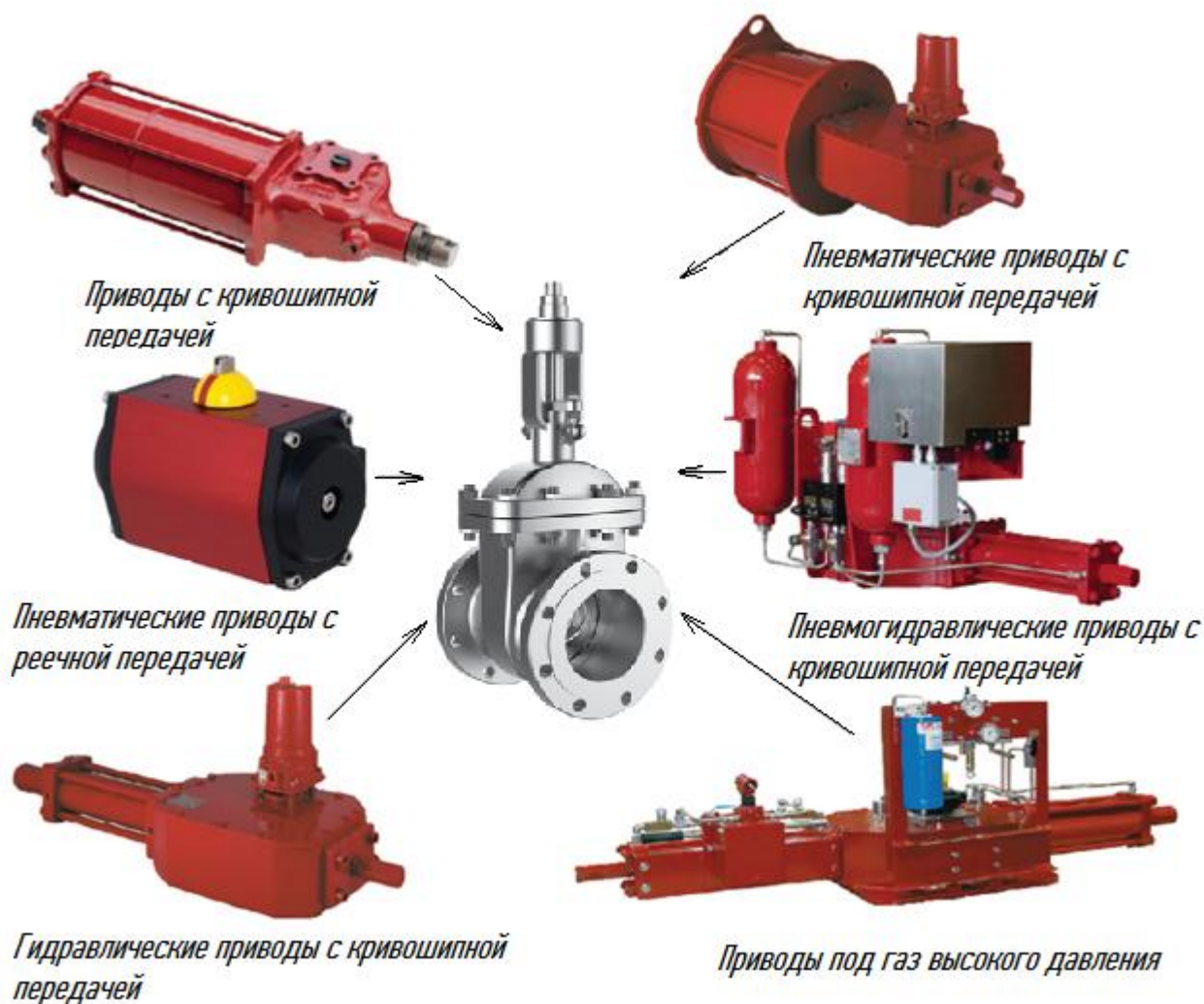

Для расчета и выбора типоразмера привода необходимо учитывать факторы, влияющие на значение требуемого крутящего момента. В первую очередь на данное значение влияют перепад давления на рабочем органе, вязкость рабочей среды и наличие механических примесей. Также количество срабатываний арматуры в определенный отрезок времени является решающим фактором при расчете требуемого крутящего момента. Чем реже происходит срабатывание арматуры, тем больший коэффициент запаса следует учитывать.

Для расчета и выбора схемы управления приводом учитываются требования Заказчика по управляющим сигналам и сигналам обратной связи. Данные сигналы должны соответствовать системе АСУТП на предприятии или стыковаться с последней посредством специальных коммутационных устройств/схем.

Для расчета типа присоединения привода к арматуре необходимо обеспечить сопряжение фланца привода и посадочного места на клапанной части. В случае невозможности реализации данного сопряжения, изготавливаются и устанавливаются специальные промежуточные переходные конструкции.

Каждый технологический процесс рассматривается нашими специалистами индивидуально. Все вышеперечисленные технические особенности рассчитываются и реализуются на основании данных Опросного листа, а также данных, дополнительно полученных от Заказчика. В связи с вышеизложенным, будем Вам признательны за предоставление максимально подробной информации.

Рекомендации по заказу

Обращаем Ваше внимание, что задача контроля потока среды требует комплексного решения.

Для ее решения необходимо, помимо верного подбора арматуры, осуществить прецизионный подбор приводной части и навесного оборудования.

Данный подбор будет осуществлен оптимально только в случае предоставления Вами полной информации как по характеристикам потока и среды (клапанная часть), так и по параметрам управления, обратной связи (сервопривод и навесное оборудование). Нами приветствуется отображение данной информации в форме опросного листа.

В случае пожелания заказчика по поставке комплектного оборудования (шаровой кран, привод, навесное оборудование) последнее поставляется в сборе или собирается непосредственно на объекте. Гарантийные обязательства распространяются в полном объеме на всю сборочную единицу.

По требованию заказчика возможно осуществление помощи (силами наших специалистов) непосредственно на объекте на любой стадии процесса заказа:

- заполнение опросных листов;
- диагностика существующей схемы управления;
- монтаж и позиционирование оборудования (поэтапное и единовременное) непосредственно на объекте;
- пусконаладочные работы;
- обучение обслуживающего персонала.

Опросный лист на запорную арматуру

Заказчик / Конечный потребитель: _____

Адрес: _____

Тел/факс, E-mail: _____

Проект / Объект реконструкции: _____

Технологическая позиция: _____

1	Тип арматуры	<input type="checkbox"/> Шаровой кран	<input type="checkbox"/> Задвижка
		<input type="checkbox"/> Дисковый затвор	<input type="checkbox"/> Другое
2	Марка ранее установленной арматуры (замена)		
3	Условный диаметр Ду, мм		
4	Условное давление Ру, МПа/бар		
5	Требуемое количество, шт.		
6	Рабочая среда	Агрегатное состояние	<input type="checkbox"/> Жидкость <input type="checkbox"/> Газ <input type="checkbox"/> Пар
7		Название рабочей среды / состав	
8		Максимальное рабочее давление, МПа/бар	
9		Максимальная рабочая температура, °С	
10	Исполнение	Пожаробезопасное исполнение	<input type="checkbox"/> Да <input type="checkbox"/> Нет
11		Материал корпуса	<input type="checkbox"/> Чугун <input type="checkbox"/> Углеродистая сталь
			<input type="checkbox"/> Нержавеющая сталь <input type="checkbox"/> Другое
12		Материал рабочего органа	<input type="checkbox"/> Чугун <input type="checkbox"/> Углеродистая сталь
			<input type="checkbox"/> Нержавеющая сталь <input type="checkbox"/> Другое
13		Герметичность затвора	
14		Уплотнение затвора	
15	Присоединение к трубопроводу	<input type="checkbox"/> Фланцевое <input type="checkbox"/> Приварное <input type="checkbox"/> Резьбовое	
		<input type="checkbox"/> Межфланцевое <input type="checkbox"/> Другое	
16	Гидравлические характеристики	Макс. перепад давления в закрытом положении, МПа/ бар	
17		Условная пропускная способность K _{vy} , м ³ /ч	
18		Направление подачи среды	<input type="checkbox"/> Одностороннее <input type="checkbox"/> 2-х стороннее
19	Характеристики привода	Тип привода	<input type="checkbox"/> Ручной <input type="checkbox"/> Электрический
			<input type="checkbox"/> Пневматический <input type="checkbox"/> Другое
20	Время открытия / закрытия, сек		
21	Степень защиты от внешнего	<input type="checkbox"/> IP66 <input type="checkbox"/> IP67	

		воздействия	<input type="checkbox"/> IP68	<input type="checkbox"/> Другое	
22		Степень взрывозащиты	<input type="checkbox"/> Exia	<input type="checkbox"/> Exd	
			<input type="checkbox"/> Общепромышленное исполнение	<input type="checkbox"/> Другое	
23		Электрический, напряжение питания	<input type="checkbox"/> ~380 В	<input type="checkbox"/> ~220 В	
24		Электрический, управляющий сигнал			
25		Электрический, сигнал обратной связи			
26		Пневматический, способ подачи пневмопитания	<input type="checkbox"/> Простого действия	<input type="checkbox"/> Двойного действия	
27		Минимальное давление воздуха необходимое для работы привода, МПа/бар			
28		Положение безопасности	<input type="checkbox"/> Открыт	<input type="checkbox"/> Закрыт	
				<input type="checkbox"/> Текущее положение	
29	Навесное оборудование	Степень защиты от внешнего воздействия	<input type="checkbox"/> IP66	<input type="checkbox"/> IP67	
				<input type="checkbox"/> IP68	<input type="checkbox"/> Другое
30		Степень взрывозащиты	<input type="checkbox"/> Exia	<input type="checkbox"/> Exd	
				<input type="checkbox"/> Общепромышленное исполнение	<input type="checkbox"/> Другое
31			Датчик конечных положений	<input type="checkbox"/> Да	<input type="checkbox"/> Нет
32			Ручной дублер	<input type="checkbox"/> Да	<input type="checkbox"/> Нет
33			Электромагнитный клапан для пневмопривода	<input type="checkbox"/> Да	<input type="checkbox"/> Нет
34			Позиционер для пневмопривода	<input type="checkbox"/> Да	<input type="checkbox"/> Нет
35		Фильтр-редуктор, тип пневмоприсоединения G/NPT			
36		Другие принадлежности (указать)			
37	Установка	Место установки	<input type="checkbox"/> Помещение	<input type="checkbox"/> Откр. площ.	
				<input type="checkbox"/> Подземная	
38			Размер присоединяемого трубопровода		
39			Материал трубы		
40			Комплект ответных фланцев	<input type="checkbox"/> Да	<input type="checkbox"/> Нет
41		Температура окружающей среды	Мин.	Макс.	
42	Дополнительная информация:				

Контактное лицо _____ (_____)
Должность _____ Подпись _____ ФИО _____

Дата заполнения « _____ » _____ 20 __ г.